KRAŠKA KUTJA, IZGUBLJENI KAMEN KAMNITIH ZATOČIŠČ EVROPE

Borut Juvanec

217

IZVLEČEK

V članku Kraška kutja, izgubljeni kamen kamnitih zatočišč Evrope avtor povezuje najpreprostejše kamnite konstrukcije v sistem, ki se razteza od Malte do Škotske, od Katalonije do Istre in Dalmacije. Slovenski Kras s svojo inačico zatočišča z imenom kutja ali hiška dopolnjuje horizontalni lok, ki se pne v severnem delu Mediterana.

ABSTRACT

In his article The Karst kutja, the lost stone of Europe's stone shelters the author ties rudimentary stone structures into a system which extends from Malta to Scotland and from Catalonia to Istria and Dalmatia. The Slovene Karst variety of stone shelter - called kutja or hiška - thus completes a horizontal arch spanning the northern part of the Mediterranean.

Kamnita zatočišča predstavljajo najbolj preprosto arhitekturo. So enocelične zgradbe, skoraj povsem takšne, ki jih rišemo kot teoretski model za prve začetke, ko si je pračlovek poiskal svoje prvo zatočišče, ki ni bilo delo narave, pač pa rezultat njegove misli in dela njegovih rok.

O zatočiščih lahko razglabljam tako in drugače; in ker predstavljajo pomemben člen v kulturni dediščini, so take tudi obdelave v svetu. Na področju arhitekture je obdelav razmeroma malo. Pri nas imamo predvsem dela etnologov, na primer dr. Toneta Cevca, Zvone Cigličeve, na področju arhitekture in arhitekturnega raziskovanja pa razen skic profesorja Mušiča ni skoraj ničesar.

Arhitektura je oblikovanje prostora: gre za zasnovo, za idejo, za konstrukcijo, za kompozicijo z vsemi elementi estetike in reda, za razvoj v času in v obliki, včasih celo v uporabi; arhitektura doseže svoj vrh. Žal doseže tudi svoj konec.

Ne domišljam si, da je ta prispevek ne vem kako pomemben; je pa kamenček, ki ga prilagam k osvetlitvi elementa arhitekture, ki je tudi pri nas - vsaj še malo - živ.

Kras je umeščen povsem logično v niz med Katalonijo v Španiji, Provanso v Franciji, obrobjem Alp v južni Švici in v severni Italiji in hrvaško Istro. Predstavlja manjkajoči člen v loku kamnitih zatočišč in povezuje vrh obrobja, ki bi ga lahko ustvarili večji,

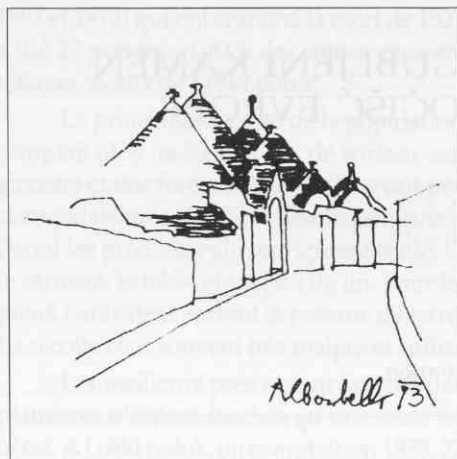

agresivnejši narodi v navalu poselitve plodnejših in vrednejših polj, dolin in ravnin.

Linija teče po današnjem ali po nekdanjem etničnem območju starih narodov, katerih izvor, avtorstvo ali zgolj le tradicionalno graditeljstvo bi ta kamnita zatočišča lahko bila: Galcev, Retoromanov, Ladinov, Venetov, Langobardov, Keltov, (Slovencev ali njihovih prednikov, staroselcev), Istranov (Hrvatov), v južni Italiji staroselcev. Iz te horizontalne linije severnega Sredozemlja izstopajo na Malti Maltežani in Kelti na Irskem, v Wallesu in na Škotskem, delno celo na Angleškem. Arhi-

tectura pri tem kaže enake konstrukcijske principe. Konstrukcije definirajo obliko: ali je potem čudno, da so skoraj identične zgradbe v kamnu značilne za tako velik prostor?

Posebej pomembno pri tem je, da lahko konstrukcijske principe preprostih kamnitih zatočišč povežemo z "velikimi arhitekturami", ki so nastale pred nekaj tisoč leti: z megaliti.

Gre za isto načelo stopničenja pri premoščanju razpetin, ki jih najdemo v tumulusih Bretagne v Franciji, v grobnicah na Irskem: Knowth, Dowth in Newgrange; pa v vsej kulturi nuraghijev na Sardiniji, ne nazadnje pri Hagar Quimu na Malti.

Princip je v previsevanju elementov: statičnost pa zagotavlja tako vertikalni kakor horizontalni prerez. V vertikalni smeri mora previs znašati manj kakor polovico dolžine elementa ali pa mora težišče naslednjega kamna prijemanj znotraj prereza samega. V horizontalni smeri zagotavlja statičnost krog: ko je zaključen, se sile, ki silijo navznoter, razdelijo v obod. S težo od zgoraj (v vertikalni smeri) se princip le še krepí: konstrukcija postaja tako vse močnejša.

Starost kamnitih zatočišč ni prav velika: v Švici nosi nek primerek letnico 1641, sicer so konstrukcije stare po oceni največkrat do dvesto let (računati moramo, da zahteva suh kamniti zid stalno vzdrževanje in da se zid, ki ga ne obnavljamo redno, sesuje v nekaj desetih letih do neprepoznavnosti).

Megaliti segajo v četrto tisočletje pred štejetem (Tarxien na Malti), v Bretagni in na Irskem datirajo nekatere detajle celo v šesto tisočletje, najbolj ohranjene tovrstne konstrukcije pa so nuraghi (italijansko) ali nuraxi (sardinijsko) iz drugega tisočletja, najmlajši so nekako iz leta 1200 pred štejetem. Slednji so zaradi svoje velikosti (kamni so poprečne velikosti okoli meter krat dva metra krat dva metra) in teže (nekaj deset ton) ter zaradi vremenskih razmer (ni zmrzali) še danes ohranjeni v celoti: lahko jih prepoznamo v konstrukciji, v kompoziciji, v urbanih postavitvah in celo po obliki.

Načela sestavljanja in tehnika gradnje so pri vseh naštetih primerih enaki.

Kamnita zatočišča današnjega ali bolje včerajšnjega dne nosijo vse te značilnosti; razlika je le v velikosti. In seveda v pomembnosti.

Zato so te konstrukcije v arhitekturi tako slabo obdelane.

Oblika zatočišč teče od povsem pravilnega kroga (na Malti nastopa celo spirala v

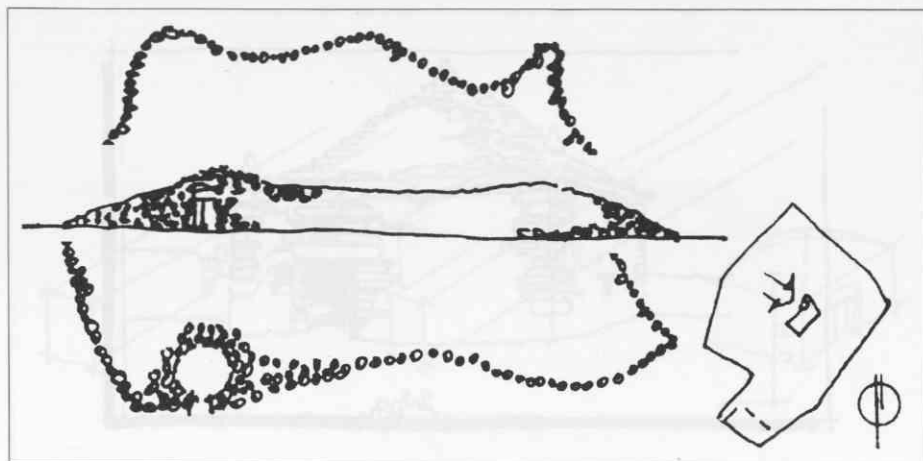

dostopu na streho), valja (Alberobello v južni Italiji in v Istri), do približne polkrogle v Alpah in na Irskem (izjema so "narobe obrnjeni čolni" -Gallarus Oratory na Irskem, nekateri boriji v Provansi in navette na Minorci. Neartikulirane oblike slovenskih zatočišč predstavljajo razvojno stopnjo od kroga h kvadratu: majhen konstruktivni (neoblikovan) material ne zahteva stroge oblike, pač pa veliko maso, ki pogojuje stabilnost. Istočasno je skoraj povsod, kjer so doma taka zatočišča, kamna v izobilju: kutja je na primer zatočišče, istočasno pa preobilica kamna, ki ga je treba čistiti s polja, sili v uporabo odvečnega materiala. Zbirališče odvečnega kamna je najbolj preprosto "ob steni", to je ob zatočišču. Včasih se tega kamna nabere toliko, da je v skrajnih primerih njegova masa nekajkrat večja od mase samega zatočišča (Kras, Prešnica).

Pravokotne oblike z ostrimi robovi najdemo pri Gordesu v Provansi, enake so tudi na Irskem. Gre za zelo pravokoten tloris, preko katerega se pnete dve napeti površini v višino nekaj metrov. Strop predstavljajo veliki, ploščati ravni kamni, preko katerih je iz manjših elementov sestavljeno ostro vzdolžno sleme. Tudi stranski steni sta napeti, a proporcionalno manjši; v eni izmed njiju je tudi vhod, včasih imajo boriji tudi okna.

Najbolj pravilne oblike so istrski kažuni, ki z okroglo obliko tako tlorisa kakor pogleda vodijo v strogosti konstrukcije. Prav vsi uporabljajo krog, včrtan ali očrtan kvadrat

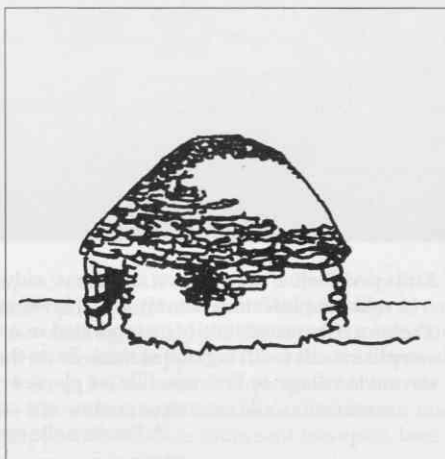
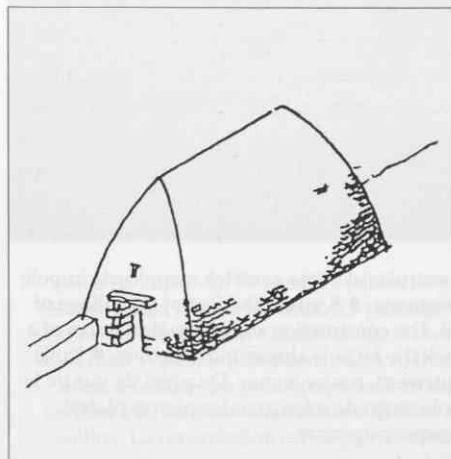

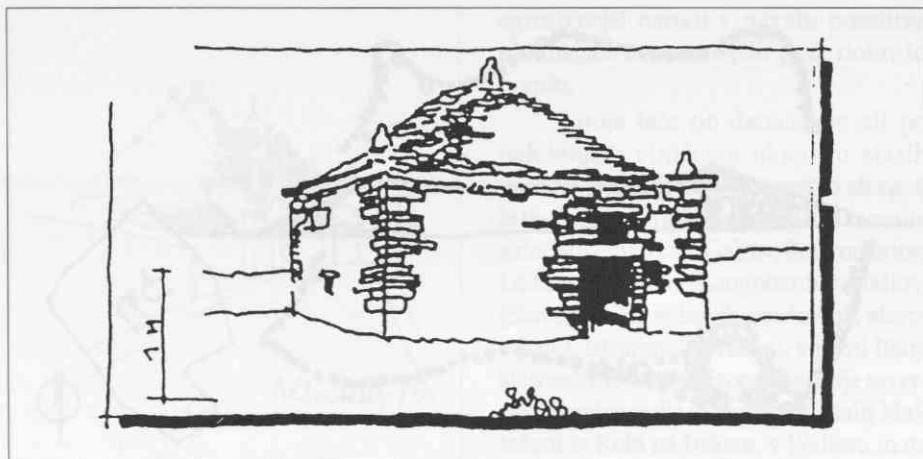

in s tem rastejo mere elementov s kvadratnim korenem iz dve. (Takega reda pri še obstoječih slovenskih izvedbah v Istri ni zaznati.)

Na našem Krasu pa taka zatočišča še obstajajo: **kutja** (z zelo mehkim *č*) jim pravijo. Najdemo jih okrog Prešnice na planoti pod cesto, pa tudi visoko pod Slavnikom.

Gre za prava kamnita zatočišča: majhna sprejmejo največ dva človeka, pa še ta

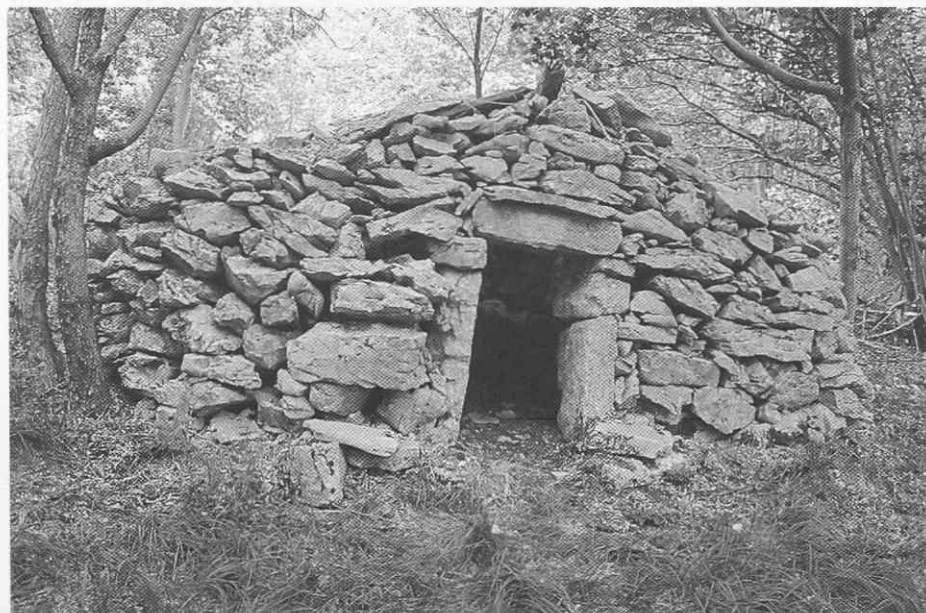

Kutja pod vasjo Prešnica. Stoji značilno v zidu: konstrukcijsko ima zamelek stopničaste kupole (z velikimi ploščatimi kamni). Zadaj je skoraj neopazna. ♦ Kutja at the foot of the village of Prešnica. Characteristically incorporated in a wall. The construction shows the first traces of a steplike vault (with big, flat stones). From the back the kutja is almost indiscernible. ♦ Kutja devant le village de Prešnica. Elle est placée typiquement, contre le mur. Du point de vue de la construction, elle est conçue comme une coupole en gradins (en grandes pierres plates).

A l'arrière elle est presque inaperçue.

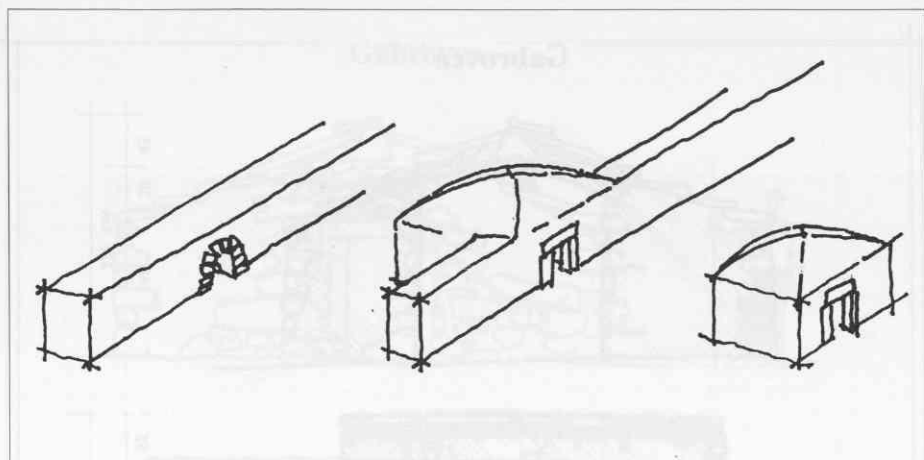

morata sedeti zelo stisnjeno, če hočeta biti zaščitena.

Obstajajo samostojne kutje kot neke vrste pastirski stani (Gabrovca pod Slavnikom, pa tudi v ravnini), druge rešitve so v zidovih ali pa iz zidov rastejo.

V Alpah so neviere ali gaziere vedno samostojne, v južni Italiji so truliji v sklopu vasi, v Provansi so boriji vzdolžno ob zidu, znotraj polja, v Istri so kažuni vedno na



Kutja na Gabrovci. Še pred leti je služila pastirjem, leži kaki dve uri hoda iz Prešnice v hrib. Konstrukcija je sicer kamnita, a s pomočjo lesenih opor. Zidovi so izjemno debeli - tega se na sliki ne vidi. ♦ Kutja in Gabrovca. Used only a few years ago by shepherds; situated a two-hour walk from Prešnica. Stone construction, though with wooden supports. The walls are extremely thick, a feature the photograph fails to show. ♦ Kutja à Gabrovica. Il y quelques années, les bergers s'en sont servaient encore. Elle est située à deux heures de marche de Prešnica sur une colline. La construction est en pierre, avec un support en bois. Les murs sont très épais, bien qu'on ne le distingue pas sur la photo.

Gabrovca

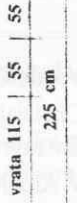
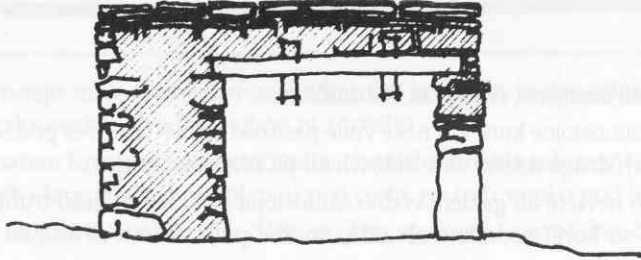
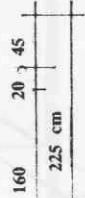
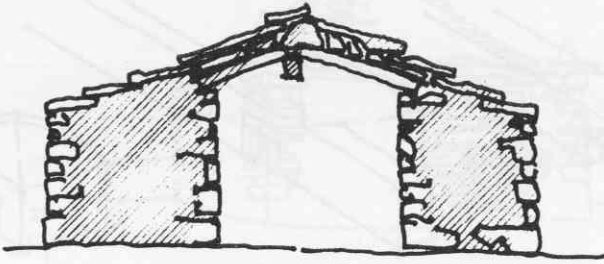

1 : 50

projekt: N. Deržek 1994

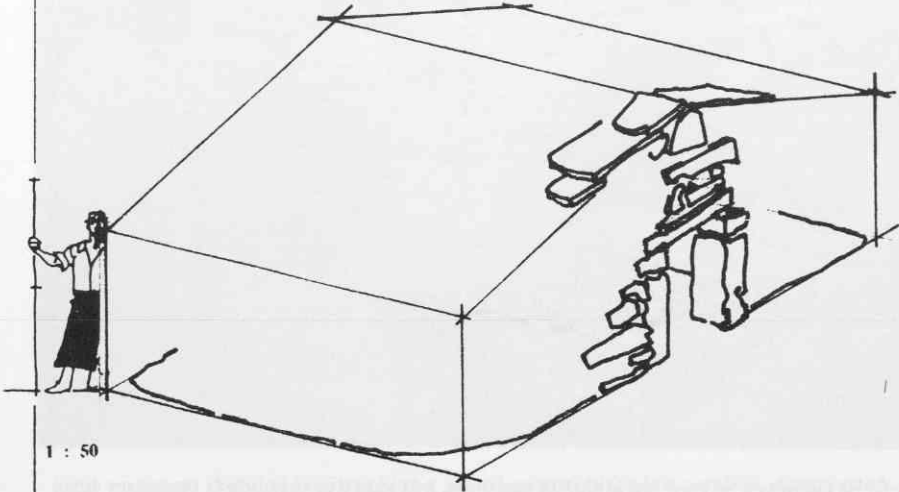

Gabrovca

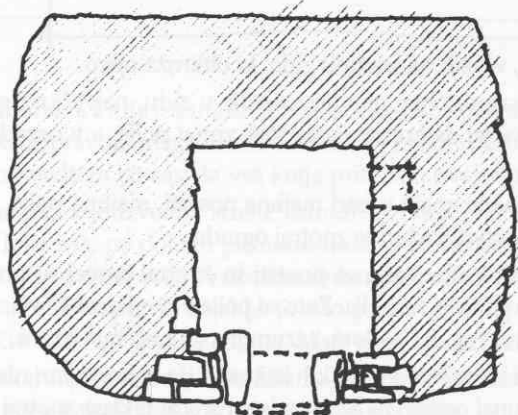
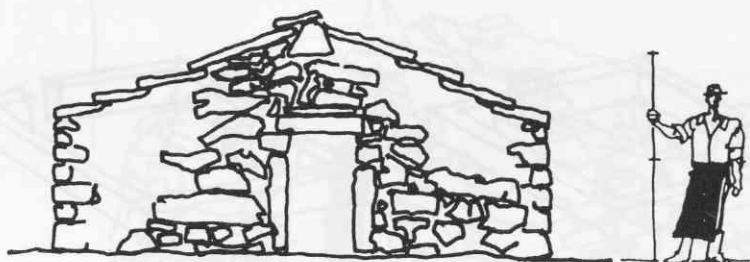

posnetek N Deržek 1974

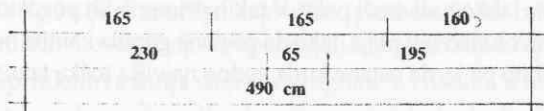

1 : 50

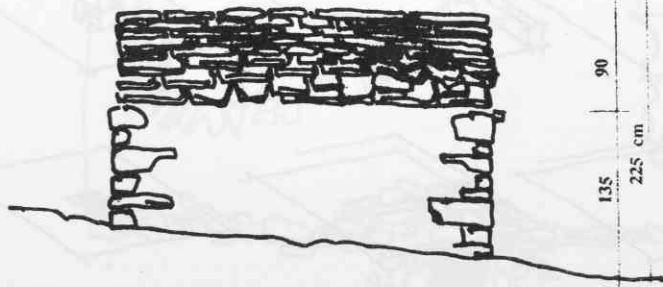

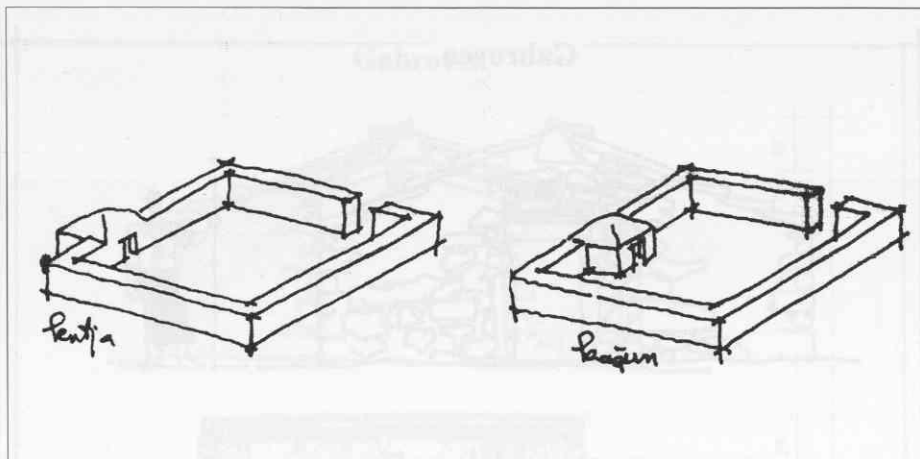

notranji strani (včasih v kotu, včasih na sredini) zida, ki obkroža njivo.

Naše kutje so redkeje samostojne, praviloma stoje v zidu, največkrat gledajo iz njega. Značilnost te postavitve je, da konstrukcija stoji zunaj polja, a v ogradi, in tudi vhod je v ravnem delu zidu.

Postavitev je logična: kakor imajo v Istri majhne posesti, majhna polja, ki mejijo druga na druga, je možno postaviti kažun le znotraj ograde.

Kraška lastnina je očitno večja: večje so posesti in znotraj parcel so postavljena ograjena polja. S sosedi mejijo parcele, ne polja. Zato so polja v svoji izrabi čista: zatočišče kot funkcionalni del gleda navzven, z vhodom, razumljivo, z notranje strani.

To je bistvena razlika, ki kutjo loči od istrskih kažunov (in kakor v Istri nisem našel kažuna, ki bi bil postavljen zunaj ograde, na Krasu nisem srečal takega znotraj zidu).

Prostostoječe kutje pa so lahko tudi sredi polja. V takih primerih jih pogosto obdajo z odvečnim kamnom, zbranim ob čiščenju polja, tako da postane gomila kamna nekajkrat večja od kutje same. Pomembno pa je, da ostane kutja vedno najvišja točka take gomile.

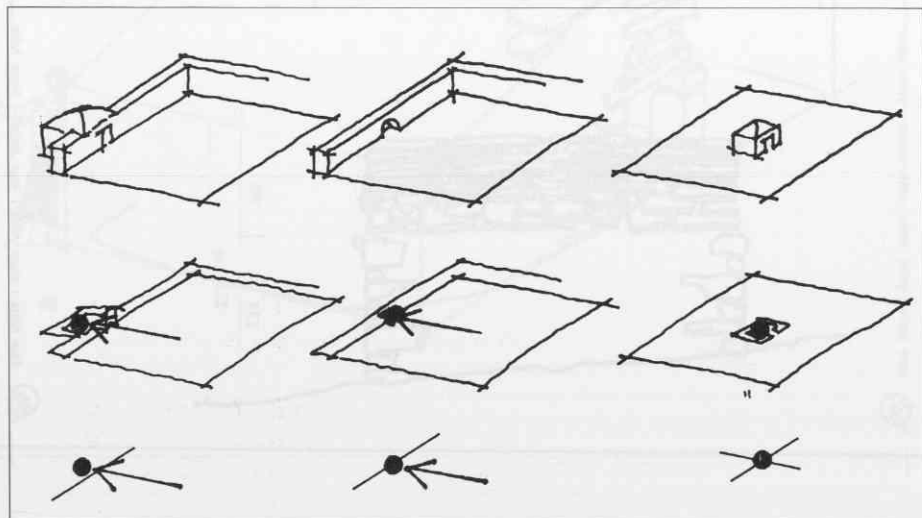

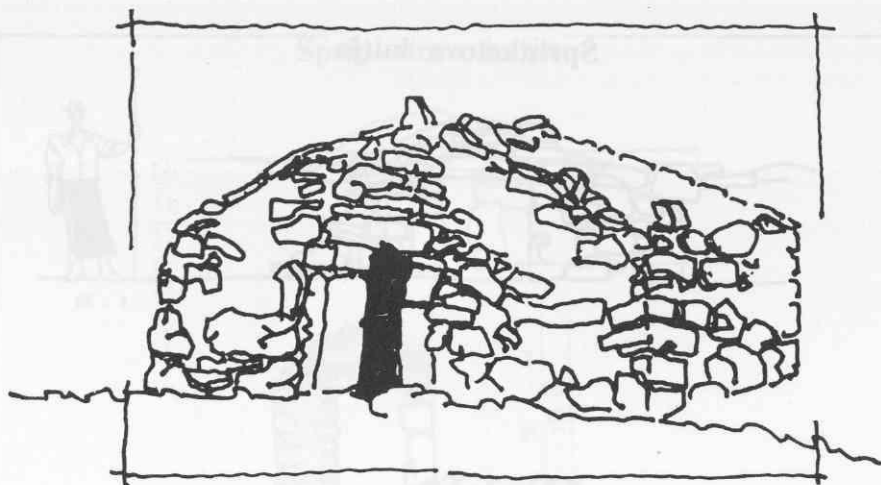

Babuhova kutja je samostojna kutja visoko na pobočjih Slavnika. Je velika kamnita konstrukcija pravokotnega tlorisa s kake štiri kvadratne metre veliko uporabno tlorisno površino (medtem ko zaseda vsa kutja približno dvajset m.).

Netipična je izvedba strehe: zaradi razpona (1.60 m) je nemogoče uporabiti le kamen. Tako teče po dolžini primarni nosilec, na katerega so naslonjeni štirje špirovci. Preko teh so naloženi večji ploščati kamni, nanje pa so zloženi še manjši, ki tvorijo streho. Zaradi kamnov nepravilnih oblik je celo prekrivanje zanemarjano, tako da je na zunaj težko ločiti kutjo od gomile kamna, kljub temu, da je streha ravna in dvokapna.

V notranjosti je klop in pa niša za drobne potreščine, kar priča o uporabi objekta: služil je kot pastirsko zatočišče za občasno uporabo.

Ta tip kutje ni značilen in je očitno plod okoliščin: oddaljen je od domačij in stoji v gozdu nizkih dreves. Kutjo so uporabljali očitno za daljše, čeprav občasno bivanje pastirjev.

Šprinketova kutja stoji zunaj ograde z vhodom z notranje strani.

V masah predstavlja skoraj pravilni kub dveh metrov, čeprav je seveda ob

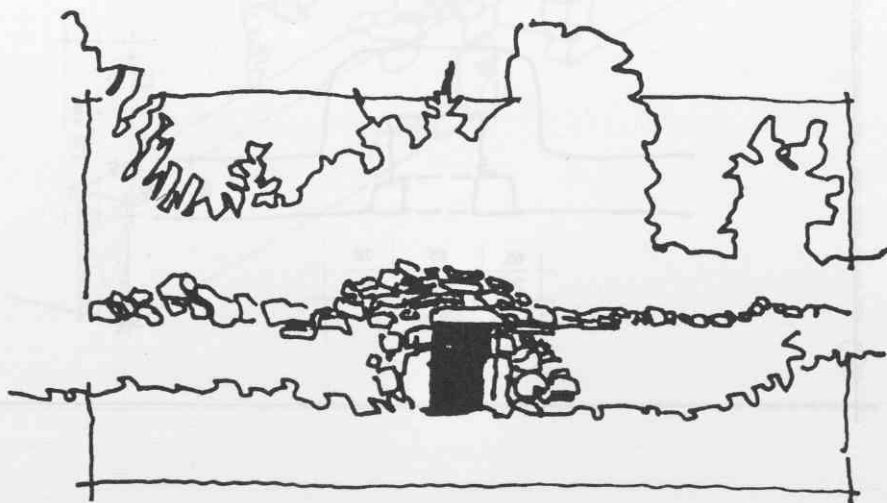

Šprinketova kutja

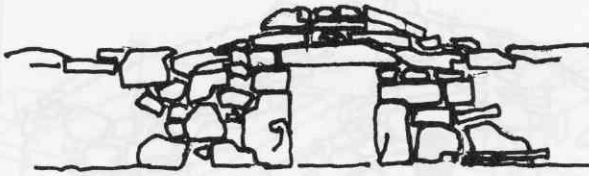

1 : 50

226

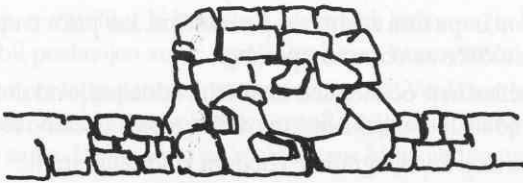
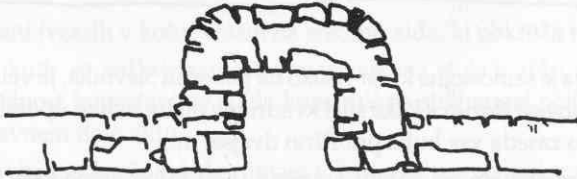

posnetek N Deržak 1994

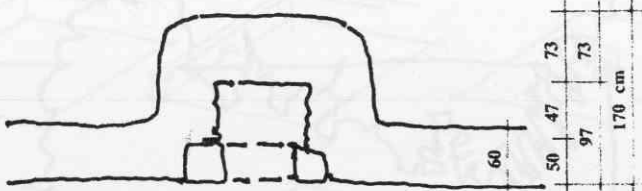

65	85	70
74	72	74
220 cm		



Šprinketova kutja

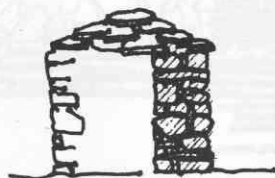
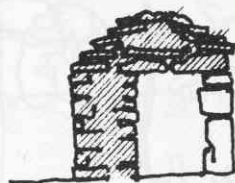

1 : 50

posnetek N. Deržak 1994

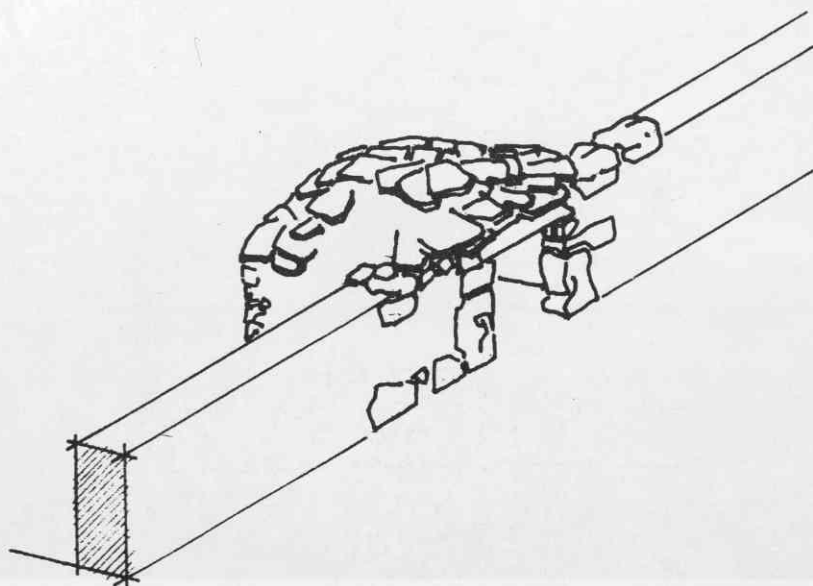

nevzdrževanju in ob nenehni obnovi težko določiti prvotno stanje, predvsem višino. Streha je naložen kamen s komaj zaznavnim prekrivanjem gomilaste oblike in za kakih štirideset centimetrov previseva kamnito ogrado.

Vhod ima dimenzije 72 krat 95 centimetrov, uporabna notranjost pa je 47 krat 85 centimetrov ali komaj za dva človeka.

Je tipična kraška kutja z značilno postavitvijo, z detajli in z uporabnostjo.

Malnarjeva kutja predstavlja dobesedno zatočišče; ima zasilno streho in tri stene.

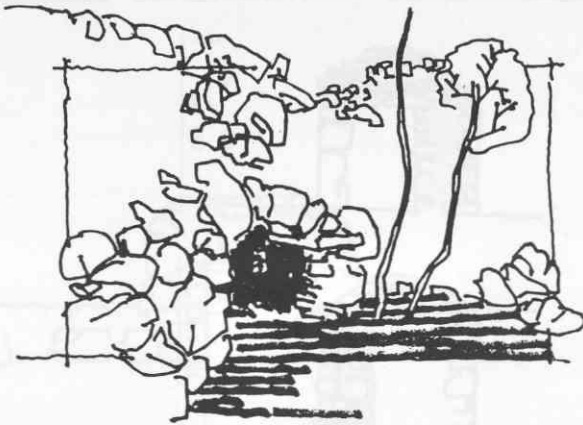

Malnarjeva kutja z zametkom oboka: izjemno skromnih dimenzij, vdelena v zid. Danes je delno vkopana in seveda ni več v uporabi. Pri njej gre res le za "zatočišče". ♦ Malnar's kutja showing the first stages of a vault; extremely diminutive, incorporated into a wall. Nowadays partly covered by earth and, of course, no longer in use. All it is about is just shelter. ♦ Kutja de Malnar avec une ébauche de voûte: modestes dimensions, intégrée dans le mur. Aujourd'hui elle est partiellement dans la terre. Elle est hors d'usage. C'est un simple abri.

Malnarjeva kutja

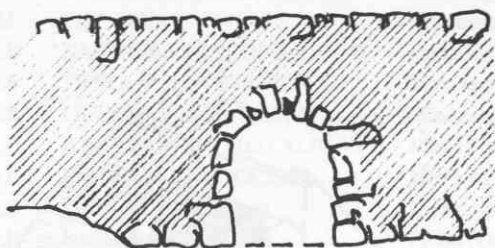
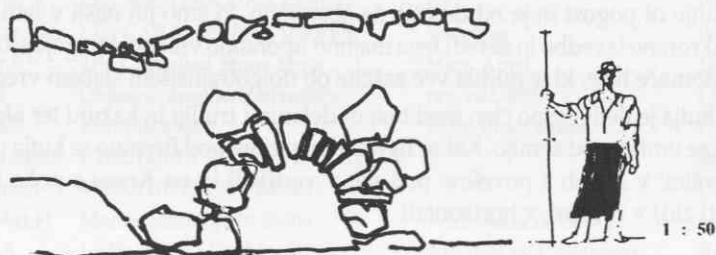

posnetek N Duržek 1994

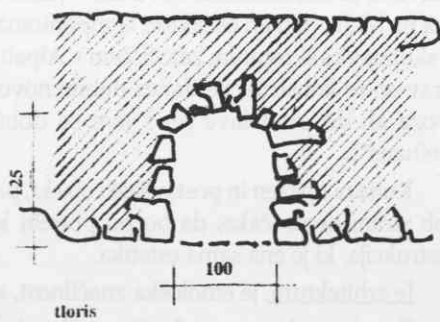
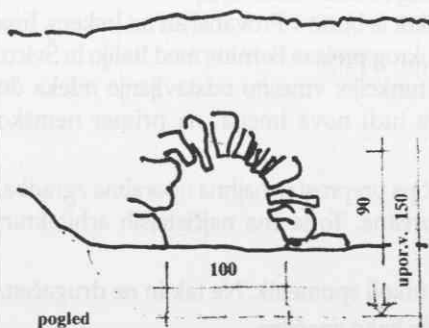

Stoji v zidu debeline kakih dveh metrov in ima obokan vhod, uporabna površina pa je slab kvadratni meter. Trenutno (leta 1994) je zasuta do polovice, še komaj opazna, saj je zaraščena z drevjem.

Ta tip kutje ni pogost in je od desetih še obstoječih, ki smo jih našli v letu 1994, edina. Njeno skromno izvedbo in zaradi tega majhno uporabno vrednost pogojuje bližina vasi in s tem domače hiše, ki je nudila več zaščite ob dolgotrajnejšem slabem vremenu.

Kraška kutja je nedvomno člen med bolj dodelanimi trulliji in kažuni ter alpskim zatočiščem, ki se umika pod zemljo. Kakor neviere in gaziere pod Bernino se kutja umika uporabni površini: v Alpah s površine pod njo v vertikali in na Krasu s polja (ki ga določa kamniti zid) v ravnini, v horizontali.

230

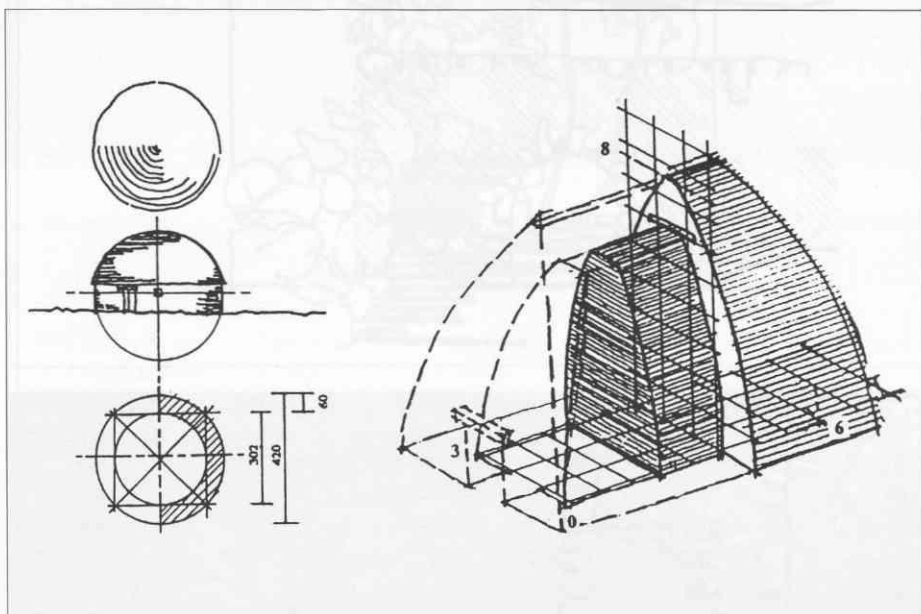

Kutja ni dodelana konstrukcija kot kažun v Istri, ki ima strog in dosleden red v postavitvi, ni urbanizirana kot trulli v južni Italiji, nima toliko detajlov v masah kakor girma na Malti, ni tako eksaktno komponirana kot le borie v Provansi ali na Irskem. Ima več skupnega s skromnim zatočiščem v Alpah okrog prelaza Bernine med Italijo in Švico, čeprav so te konstrukcije danes dobile novo funkcijo: vmesno odstavljanje mleka do odvoza ali do predelave (in s tem so dobile tudi nova imena, na primer nemško "kuelhaus").

Kutja ni opazen in postavljaški objekt, pač pa preprosta, majhna uporabna zgradba, ki ob strani nemo čaka, da bo po potrebi koristna. To je ena najčistejših arhitektur: konstrukcija, ki je ena sama estetika.

Je arhitektura, je etnološka značilnost, a nikoli spomenik. Ne tak in ne drugačen.

Zato je za skromnega kraškega človeka še kako značilna.

Viri:

Allen,E	STONE SHELTERS	MIT Press	Cambridge 1990
Blanchet,A	LES SOUTERRAINS REFUG	ES	Paris 1923
Brunhes,dela	LES CABANES EN PIERRES	Vaucluse	Paris 1931
Cassar,P	The Corbelled Stone Huts	Man, April	1980
Cevc,T	Občasno naseljena bivališča	raz. nal. RSS	Ljubljana 1976
Ciglič,Z	Kamniti svet	Pokr. muz. Koper	Ljubljana 1995
Da Mandato	I TRULLI DI PUGLIA ED I STRIA		ROMA 1932
De Liusa,I	VECCHIE CASE FRIULI		Udine 1969
Din I Art,H	Malta's Heritage in Stone	Wirt Malta fil Gebel	Malta 1976
Faber,A	Le Bunje sull Litt.NordEste	Atti dell xv Congresso	Roma 1970
Freal,J	L ARCHITECTURE PAYS	Edit Serge	Ivry 1977
Fsadni,M	THE GIRNA	Dominican Public.	Malta 1992
Juvanec,B	RAZMERJA IN PROPORCI	raz naloga RSS	Ljubljana 1983
Juvanec,B	TIPIKA V SLOV PROSTORU	Min. za znanost RS	Ljubljana 1989
Juvanec,B	LJUDSKA ARHIT. SISTEM	Min. za znanost RS	Ljubljana 1991
Juvanec,B	ARHITEKTURA MED ALPAMI	Min za znanost	Ljubljana 1992
Juvanec,B	PRVOBITNA ZATOČIŠČA	Min za znanost RS	Ljubljana 1993
Juvanec,B	LA BORIE, raz naloga	Univerza v Lj, MZT	Ljubljana 1994
Juvanec,B	Istarski kažun	PROSTOR,znanstv.čas.	Zagreb 1996
Juvanec,B	BARRAQUES DE VINYES	Univerza v Lj, MZT	Ljubljana 1995
Juvanec,B	CROT, SCELE	Univerza v Lj, MZT	Ljubljana 1995
Juvanec,B	MEGALITHI, Bretagne	Univerza v Lj, MZT	Ljubljana 1996
Lilliu,G	SARDINIA OF NURAGHI	Ist. geogr. de Agostini	Milano 1985
Lhuisset,C	L'ARCHITECTURE RURALE	Espace SUD	Montpellier 1992
Mahoney,L	A HISTORY OF MALTESE ARCHITECTURE		Malta 1988
Massot,JL	MAISONS RURALES EN PROV	Serg	Ivry 1976
Radig,W	FRUEFORMEN DER HAUSENTW.	HenschelVerl.	Berlin 1958
Robert,J	L HABITAT TEMP DANS LES MONT.		Grenoble 1939
Werner,P	Oldest Documents of House	Zbornik AA91	Ljubljana 1991
Werner,P	Trullis	Charivari	Miesbach 1986
Werner,P	ALMEN	Callwey	Muenchen 1981

BESEDA O AVTORJU

Borut Juvanec, dr., arhitekt, profesor na Fakulteti za arhitekturo.

Ukvarja se s teorijo arhitekture, z razvojem, z vernakularno arhitekturo in z vnosom elementov dediščine, identitete v projekte arhitekture današnjega dne.

Aktivno deluje v nekaterih mednarodnih organizacijah, občasno predava na nekaj tujih univerzah, vodi Mednarodno konferenco Alpe Adria o ljudski arhitekturi.

232

Znanstveno raziskovalno delo obsega predvsem teoretične okvire ljudske arhitekture: tako v Sloveniji kot v Evropi. Sklop Kamnitih zatočišč zaokroža z raziskovanjem, z dokumentacijo in s teoretično analizo izvora, konstrukcije, proporcijske analize in kompozicije girne na Malti, trullija v Italiji, pinnette na Sardiniji, kažuna v Istri, crota v Švici, borija v Provansi, barraque de vinyes v Kataloniji, pont de bestiar na Minorci, clochaina na Irskem. Z obdelavami dokazuje povezavo konstrukcije teh nekaj sto let starih konstrukcij z megaliti izpred nekaj tisoč let.

ABOUT THE AUTHOR

Dr. Borut Juvanec is an architect and professor at the Faculty of Architecture of Ljubljana University. His work focuses on the theory of architecture, development, vernacular architecture and on the incorporation of elements of heritage and (national) identity into present-day architectural projects. He is an active member of several international organisations, holds lectures at universities abroad and chairs the International Alps Adriatic Conference on folk architecture.

His scientific and research work is primarily involved with the theoretical premises of folk architecture in Slovenia and, broader, in Europe. The subject-matter Stone Shelters is completed by research, documentation and a theoretical analysis of the origins, construction, proportional analysis and compositions of the Maltese girna, Italian trulli, Sardinian pinetta, Istrian kažun, Swiss crota, Provençal borie, Catalonian barraqua de vinyes, Minorcan pont de bestiar, and Irish clochain. Comparative analysis of the construction of these structures, aged a few centuries, proves that they can be linked to the millennia-old megaliths.

SUMMARY

THE KARST *KUTJA*, THE LOST STONE OF EUROPE'S STONE SHELTERS

Stone shelters are the most rudimentary stone structures. They are witnesses of a vernacular, truly and genuinely indigenous, anonymous architecture which survived for centuries, underwent little changes and represents the common architectural culture of the ancient peoples. They can be found on the fringes of vast ranges exposed to conquering armies, especially in areas where ancient peoples have survived into the present day: Malta, Southern Italy, the Provence, Catalonia and the Balearic Islands, Ireland, Scotland, the rims of the Alps, the Slovene Karst and Istria.

The construction of these shelters links them to the megalith structures of Ireland, Brittany and Malta, as well as to the nuraghi culture in Sardinia. There is, however, an obvious distinction:

whereas the architectural remnants dating back several millennia represent so-called "high" architecture - made for kings, gods and the deceased - the architecture of

shelters is marked by diminutive dimensions, they are made for ordinary people and adapted to them. Many shelters are still used by shepherds or labourers in the fields, either to store food and tools or as sleeping quarters. How and where they were erected and constructed is determined by certain rules and some have a quite discernible order in their aesthetic components; the Slovene ones are simple and little and are exclusively used as shelter against sudden rain and scorching sun

The name *kutja* or *kuča* (the č is pronounced very softly and comes close to a "t") comes from the environs of Prešnica, elsewhere the word *hiška* is used..

The Karst *kutja* is hidden in a stone-built fence and only rarely free-standing. It differs from the Istrian *kažun* and Provençal *borie* by being on the outside of the wall but is entered from the inside. In Istria as well as in France stone walls are also borders and shelters therefore had to be on the inside, that is on the side of the field. A Karst field, on the other hand, is small and surrounded by walls, situated in the middle of the owner's lot. This made it possible to make full use of the fenced area as a field while the structure, giving shelter to man, could remain on the outside.

The Karst *kutja* is not an important and sophisticated construction as the *kažun* or *borie*, but rather the answer to the occasional needs and options the modest people of the Karst have. The *kutja* is above all the missing link between the shelters in the rest of Europe and the easternmost structure of the type - the *kažun*.

RÉSUMÉ

LA KUTJA DE KARST, PIERRE PERDUE DES REFUGES EN PIERRE EN EUROPE

Les refuges en pierre sont des constructions très simples en pierre. Il s'agit d'une architecture vernaculaire des plus originales, créée par des autochtones. Elle est anonyme et a survécu pendant des siècles. Avec le temps, elle s'est un peu transformée, mais elle représente néanmoins une culture commune de construction de vieux peuples. On la retrouve aux frontières des grands territoires, auxquels s'intéressaient les conquérants, surtout dans les régions habitées aujourd'hui encore par les peuples anciens: Malte, Italie du Sud, Provence, Catalogne, Baléares, Irlande, Ecosse, les bords des Alpes, Karst slovène et Istrie.

Quant à leur construction, ces refuges se rapprochent des structures mégalithiques d'Irlande, de Bretagne et de Malte et de la culture des nuraghi en Sardaigne. Il y a pourtant une différence nette. Les restes de l'architecture datant de quelques millénaires forment la "grande" architecture, destinée aux rois, aux dieux, aux morts, tandis que l'architecture des refuges, aux dimensions petites, est destinée à l'homme et adaptée à ses besoins. Les refuges sont toujours utilisés par les bergers, les laboureurs, pour y déposer la nourriture et les outils ou pour y passer la nuit. Les refuges ont leurs règles propres quant à leur position et à leur construction. Certains suivent même un certain ordre dans les composantes esthétiques. Les refuges slovènes sont simples, petits, destinés à se protéger contre les averses imprévues et contre la canicule.

Le nom *kutja* ou *kuča* (avec un č très mouillé, qui s'approche déjà à un "t") est

originaires des alentours de Prešnica; dans d'autres endroits, on l'appelle aussi hiška.

La kutja du Karst est intégrée dans la clôture en pierre, elle en est rarement séparée. Dans la clôture elle est placée du côté extérieur du mur, ce qui est différent par rapport aux kažuns d'Istrie ou aux bories de Provence. Là, les clôtures forment aussi des délimitations, il est donc possible d'installer le refuge seulement à l'intérieur, dans le champ même. Tandis que le champ de Karst est un petit champ qui se trouve au milieu d'une propriété. Tout le champ clos peut être cultivé, c'est pourquoi l'abri se trouve à son extérieur.

La kutja de Karst n'est pas aussi importante ni aussi aboutie du point de vue de la construction que le kažun ou la borie. Elle est le fruit de besoin occasionnel et des modestes possibilités du paysan de Karst. Elle représente le lien entre les refuges européens et les bâtiments identiques, plus orientaux, que sont les kažuns.